

# ViniS

## МІКРОХВИЛЬОВА ПІЧ



**VMW-S2380FB**



**VMW-E23801S**



**VMW-E23802S**



**VMW-E23802B**

### Інструкція з експлуатації

Будь ласка, перед початком експлуатації мікрохвильової печі уважно прочитайте цю інструкцію.  
Збережіть цю інструкцію.

[www.vinis.ua](http://www.vinis.ua)

**ЗМІСТ**

ЗАХОДИ БЕЗПЕКИ.....	3	Мікрохвилі .....	13
КОМПЛЕКТАЦІЯ.....	4	Швидке приготування .....	14
ПОСУД І ПРИЛАДДЯ .....	4	Розморозка за вагою .....	14
Загальні рекомендації .....	4	Розморозка за часом .....	14
Приладдя, придатне для МХП .....	5	Багатоетапне приготування .....	14
Приладдя, не придатне для МХП .....	5	Кухонний таймер .....	15
ПІДГОТОВКА ДО РОБОТИ.....	6	Авто Меню .....	15
Встановлення .....	6	Захист від дітей .....	15
Підключення .....	6	Запит .....	15
БУДОВА.....	7	МІКРОХВИЛЬОВА ПІЧ VMW-S2380FB.....	16
Компоненти МХП .....	7	Панель керування .....	16
Модель VMW-E23801S .....	8	Годинник.....	16
Модель VMW-E23802B / VMW-E23802S .....	8	Швидке приготування .....	17
Модель VMW-S2380F.....	8	Розморозка за вагою .....	17
ЗАГАЛЬНА ІНФОРМАЦІЯ.....	9	Розморозка за часом .....	17
Таблиця 1. Режими мікрохвильового приготування .....	9	Багатоетапне приготування .....	17
Таблиця 2. Автоматичні програми.....	9	Кухонний таймер .....	17
Зупинка приготування .....	9	Авто Меню .....	18
ЕКСПЛУАТАЦІЯ .....	10	Захист від дітей .....	18
МІКРОХВИЛЬОВА ПІЧ VMW-E23802B / VMW-E23802S.....	10	Запит .....	18
Панель керування .....	10	Тлумачення .....	18
Годинник.....	10	РЕКОМЕНДАЦІЇ.....	19
Мікрохвилі .....	10	Свіжі овочі .....	19
Швидке приготування .....	11	Рис та макарони .....	20
Розморозка за вагою .....	11	Розігрів.....	20
Розморозка за часом .....	11	Перевірка готовності .....	21
Багатоетапне приготування .....	11	ДОГЛЯД ТА ЧИЩЕННЯ .....	22
Кухонний таймер .....	11	ВИРІШЕННЯ ПРОБЛЕМ .....	23
Авто Меню .....	12	СПЕЦИФІКАЦІЯ.....	24
Захист від дітей .....	12		
Запит .....	12		
Тлумачення .....	12		
МІКРОХВИЛЬОВА ПІЧ VMW-E23801S .....	13		
Панель керування .....	13		
Годинник.....	13		

### Шановний Користувачу!

Компанія VINIS Espana S.P.A. гарантує коректну роботу і високу якість мікрохвильової печі (далі - МХП) при дотриманні користувачем умов і правил експлуатації МХП.

МХП належить використовувати тільки в побуті, виключаючи експлуатацію МХП в комерційних або підприємницьких цілях.

Компанія VINIS Espana S.P.A. не відповідає за функціонування і не підтримує гарантійне обслуговування МХП, дефекти якої спричинені невірною експлуатацією, неналежним транспортуванням, неправильним зберіганням, нестабільністю електричної мережі, діями третіх осіб, обставинами непереборної сили (воєнні дії, евакуація, масові заворушення, повінь, пожежа, землетрус, блискавка, тощо), а також якщо всередину МХП потрапили сторонні предмети, комахи, гризуни.

В зв'язку з вдосконаленням виробництва, компанія VINIS Espana S.P.A. залишає за собою право змінювати дизайн, комплектацію і технічні характеристики МХП без попереднього повідомлення.

## ЗАХОДИ БЕЗПЕКИ

1. Обслуговування і ремонт МХП повинен виконувати спеціаліст сервісного центру.
2. Експлуатуйте МХП тільки в приміщенні.
3. Не розбирайте МХП. Це може призвести до удару електричним струмом.
4. Не користуйтеся МХП, якщо двері зігнуті, погано закриваються, пошкоджені петлі, ущільнювачі дверей, зламані клямки, перегоріла лампа.
5. Не вмикайте МХП, якщо мережевий кабель пошкоджений. Зверніться в сервісний центр.
6. Не давайте кабелю звисати зі столу. Тримайте кабель подалі від нагрітого корпусу МХП.
7. Не беріться за кабель мокрими руками. Це може зумовити удар електричним струмом.
8. Не розташовуйте МХП поряд з джерелами води (кухонна раковина, тощо).
9. Не вставляйте ніякі предмети між дверями і панеллю МХП.
10. Не користуйтеся МХП з відкритими дверима, без поворотного столу, якщо МХП порожня.
11. Встановлюйте коректний час приготування їжі, розігріву. Інакше можливе займання їжі. Якщо з МХП іде дим, вимкніть її та витягніть вилку з розетки.
12. Не готуйте в МХП продукти в металевому посуді. З паперових пакетів знімайте закрутки.
13. Не нагрівайте продукти в ємностях з закритою кришкою. Інакше вони можуть вибухнути.
14. Не нагрівайте в МХП яйця в шкаралупі або зварені вкруту. Яйця можуть вибухнути.
15. Не нагрівайте в МХП олію, масло, щоб смажити у фритюрі. Жир може бризкати.
16. Слідкуйте за приготуванням напоїв. Напої можуть раптово закипіти.
17. Перемішуйте або бовтайте рідину і дитяче харчування після нагрівання.
18. Не кладіть на МХП ніякі предмети. Не тисніть на відкриті двері рукою.
19. Використовуйте рукавиці. Не доторкуйтесь до внутрішніх стінок МХП.
20. Використовуйте МХП тільки для приготування їжі. Не кладіть в камеру МХП книжки, рецепти, посуд, хліб, тощо. Не сушіть в МХП одяг, папір тощо.
21. Вимкніть МХП перед чищенням. Витягніть вилку з розетки. Не використовуйте для чищення ніякі хімічні засоби, пар. Не дозволяйте залишкам їжі накопичуватись на ущільнювачах.
22. Зневага заходів безпеки може зумовити пожежу, удар електричним струмом, травму.
23. Цей прилад не призначений для використання особами, у тому числі дітьми, з обмеженими фізичними чи розумовими здібностями, з нестачею досвіду або знань. Такі особи повинні перебувати під наглядом або мають бути навчені як використовувати прилад особою, яка відповідає за їх безпеку.
24. Тримайте прилад та його шнур в зоні недосяжності дітьми.
25. Діти не повинні грати з приладом.



Використовуйте і зберігайте мікрохвильову піч тільки в приміщенні при температурі +12°C ~ +18°C, вологості до 70%.

**Важливо!**

Ваша МХП є одним з самих безпечних видів техніки при дотриманні заходів безпеки.

Як тільки двері відкриваються, МХП автоматично перестає виробляти мікрохвилі.

При проникненні в продукти, мікрохвильова енергія повністю перетворюється в тепло. В продуктах не залишається ніякої «залишкової» енергії», яка могла би впливати на Ваше здоров'я.

Мікрохвилі є форма енергії, яка аналогічна електромагнітним радіохвилям чи звичайному денному світлу.

Зазвичай електромагнітні хвилі розповсюджуються назовні через атмосферу і зникають в просторі без сліду. В мікрохвильових печах є магнетрон, який сконструйований так, щоб використовувати енергію мікрохвиль. Електроенергія, що підводиться до магнетрону, використовується для генерації мікрохвиль.

Мікрохвилі проникають в зону приготування їжі через отвори всередині МХП.

Мікрохвилі не можуть проникати через металеві стінки МХП. Мікрохвилі можуть проникати через скло, порцеляну і деякі інші матеріали, з яких виробляється посуд, безпечний для використання в МХП.

**КОМПЛЕКТАЦІЯ**

МХП з кабелем і вилкою – 1.

Поворотний стіл – 1 (крім VMW-S2380FB).

Роликова підставка – 1 (крім VMW-S2380FB).

Інструкція з експлуатації – 1.

Гарантійний талон – 1.

**ПОСУД І ПРИЛАДДЯ****Загальні рекомендації**

Для безпечного та ефективного використання МХП рекомендується використовувати посуд і кухонне приладдя з позначкою «Стойкий до мікрохвиль».

- Не використовуйте в МХП металевий посуд або посуд з металевою каймою.
- Зазвичай термостійкий неметалевий посуд безпечний для використання в МХП.
- Вироби з глини і порцеляни без металевої кайми придатні для МХП.
- Термостійкий скляний посуд безпечний для МХП.
- Скляні банки придатні тільки для розігріву (при знятій кришці).
- Пластиковий/паперовий посуд використовується для короткотермінового підігріву їжі.
- Рекомендується використовувати посуд круглої/овальної форми замість посуду квадратної/подовженої форми, щоб запобігти пересмажуванню їжі в кутках.

## Приладдя, придатне для МХП

### ПЕРГАМЕНТНИЙ ПАПІР

Використовується тільки для накривання продуктів. Щоб м'ясо або курку не пересмажити, накрийте продукт невеликими смужками паперу. Якщо пергамент торкається стінок МХП, він може зайнятися. Папір має бути не ближче 2,5 см від стінок МХП.

### ДОМАШНІЙ ПОСУД (неметалеві каструлі, судочки, горщики тощо)

Виконуйте настанови виробника. Дно посуду, який встановлюється на поворотний стіл, має бути не тонше 5 мм. Неналежна експлуатація може призвести до розколу поворотного столу.

### СТОЛОВИЙ ПОСУД (тарілки, миски, чашки тощо)

Виконуйте настанови виробника. Не використовуйте посуд з тріщинами або щербинами.

### СКЛЯНІ БАНКИ

Знімайте кришку з банки. Використовуйте тільки для розігрівання їжі. Під час розігріву банка може злегка нагріватись. Більшість скляних банок не термостійкі і можуть тріснути.

### СКЛЯНИЙ ПОСУД

Використовується тільки термостійкий посуд для МХП. На посуді не повинно бути металевих кайми. Не використовуйте посуд з тріщинами та щербинами.

### ПАКЕТИ ДЛЯ ПРИГОТУВАННЯ В МХП

Виконуйте настанови виробника. Не затягуйте пакети металевою закрутою. Зробіть щілину для виходу пару.

### ПАПЕРОВІ ТАРІЛКИ І ЧАШКИ

Використовуються тільки для короткотермінового приготування/розігріву. Не залишайте МХП без нагляду в процесі роботи.

### ПАПЕРОВІ РУШНИКИ

Використовуються для накривання їжі при розігріві і для всмоктування жиру. Використовуйте під наглядом і тільки при короткотерміновому приготуванні.

### ПЛІВКА

Використовується для накривання, щоб запобігти розбризкуванню, зберегти пар.

### ПЛАСТИК

Використовується тільки з маркуванням «Стойкий до мікрохвиль». Виконуйте настанови виробника. Деякі пластикові контейнери можуть деформуватись під час розігріву. В щільно закритих пластикових пакетах проколите отвір для виходу пару.

### ПЛАСТИКОВА ОБГОРТКА

Використовується тільки стійка в МХП для накривання їжі в процесі приготування, для збереження вологості. Пластикові обгортки не повинні доторкуватись до їжі.

### УПАКОВКИ (м'ясні і кондитерські)

Використовуються тільки стійкі в МХП.

### ВОЩЕНИЙ ПАПІР

Використовується для накривання їжі, щоб запобігти розбризкуванню, зберегти вологу.

## Приладдя, не придатне для МХП

### АЛЮМІНІЄВА ТАЦЯ. УПАКОВКА З ФОЛЬГИ

Може викликати іскріння і призвести до займання в МХП.

### МЕТАЛЕВИЙ ПОСУД АБО ПОСУД З МЕТАЛЕВОЮ КАЙМОЮ

Метал відбиває мікрохвилі, перешкоджаючи приготуванню. Метал може викликати іскріння.

### МЕТАЛЕВІ ЗАКРУТКИ

Можуть викликати іскріння і призвести до займання їжі в МХП.

### ПАПЕРОВІ ПАКЕТИ

Можуть зайнятися в МХП.

### ПІНОПЛАСТ

При високій температурі контейнери з пінопласту можуть розплавитись.

### ДЕРЕВО

В МХП дерево висушується і може тріснути або розколотися.

## ПІДГОТОВКА ДО РОБОТИ

### Встановлення

Розпакуйте Вашу МХП. Зніміть всі пакувальні матеріали. Видаліть захисну плівку з корпусу МХП. Витягніть приладдя з МХП.

Перевірте, щоб у МХП не було механічних пошкоджень клямок дверей, вм'ятин, тріщин. Не встановлюйте пошкоджену МХП.

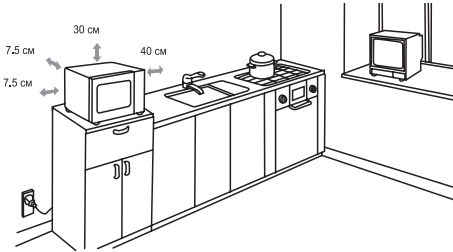

МХП має стояти так, щоб навкруги була достатня вентиляція.

Для вилки кабелю має бути досить місця. Вилка має легко витягатись з розетки.

Встановлюйте МХП на рівну, тверду поверхню не нижче 85 см від підлоги. Не знімайте ніжки з МХП.

Залишіть не менше 30 см вільного місця зверху, не менше 7.5 см позаду та одного боку МХП.

Другий бік МХП має бути не ближче 40 см від інших предметів.

МХП має стояти подалі від джерел гарячого повітря, вологи, пару. Інакше ізоляція МХП може пошкодитись.

Не розташовуйте МХП над або поряд з електричною плитою, газовою плитою, радіатором опалення, іншими генеруючими тепло пристроями. Інакше МХП може вийти з ладу і не буде підлягати гарантійному обслуговуванню.

Не встановлюйте МХП поблизу ТВ- і радіо- антен. Це може призвести до погіршення телевізійного прийому та радіо перешкод.

Поверхня МХП може нагріватись. Мережевий кабель не повинен торкатись поверхні МХП. Не закривайте нічим вентиляційні отвори МХП. Якщо вони заблоковані, МХП може перегрітись і автоматично відключитись.

#### Примітка

Не знімайте покриття, прикріплене до внутрішньої камери МХП. Це покриття призначене для захисту магнетрона.

### Підключення

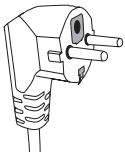

Вилка кабелю МХП має підключатись до окремої розетки з заземленням.

Напруга електричної мережі має відповідати специфікації МХП.

Більш висока або низька напруга може призвести до пошкодження мікрохвильової печі. До того ж низька напруга може уповільнити приготування.

Якщо довжини кабелю недостатньо, користуйтеся тридротяним подовжувачем з заземленням.

Довгий кабель не повинен лежати поперек столу або звисати з нього. Інакше за кабель можуть потягти діти. Також через кабель можна перечепитися.

Якщо Ви не знаєте, чи правильно встановлена і заземлена Ваша мікрохвильова піч, зверніться до сервісного центру.

## БУДОВА

### Компоненти МХП

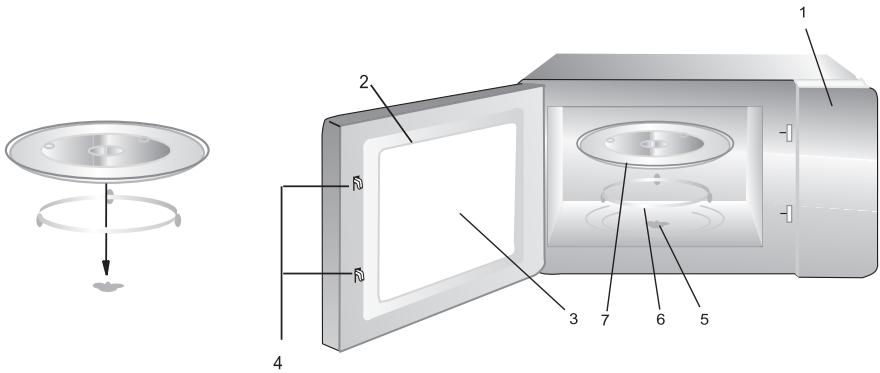

1. ПАНЕЛЬ КЕРУВАННЯ. Призначена для керування МХП в процесі приготування їжі.
2. ДВЕРІ. Призначені для закривання внутрішньої камери МХП.
3. ОГЛЯДОВЕ ВІКНО ДВЕРЕЙ. Призначене для спостереження за приготуванням їжі.
4. КЛЯМКИ ДВЕРЕЙ. Призначені для блокування дверей.
5. МУФТА (крім VMW-S2380FB). Використовується для обертання поворотного столу. Закріплена виробником на валу електродвигуна в основі МХП.
6. РОЛИКОВА ПІДСТАВКА (крім VMW-S2380FB). Встановлюється всередині МХП для підтримки поворотного столу.
7. ПОВОРОТНИЙ СТІЛ (крім VMW-S2380FB). Використовується як основна поверхня для приготування. Встановлюється на роликову підставку. Центр поворотного столу встановлюється на муфту.

- Не вмикайте МХП без роликової підставки і поворотного столу.
- Обов'язково використовуйте роликову підставку разом з поворотним столом під час приготування їжі.
- Використовуйте поворотний стіл з комплекту.
- Поворотний стіл може обертатись в будь-якому напрямку.
- Не встановлюйте поворотний стіл догори дном.
- Не блокуйте обертання поворотного столу.
- Якщо їжа або посуд на поворотному столі доторкуються до стінок МХП і заважають обертанню, поворотна платформа автоматично починає обертатись в зворотньому напрямку. Це нормально.
- Не готуйте їжу безпосередньо на скляній поверхні поворотного столу.
- Контейнери з їжею встановлюйте на поворотний стіл.
- Якщо поворотний стіл гарячий, дайте йому охолонути, перш ніж мити або чистити.
- Регулярно чистіть роликову підставку і дно МХП, щоб забезпечити безшумну роботу та запобігти утворенню нальоту з залишків їжі.

## Модель VMW-E23801S



- Потужність 800 Вт.
- Об'єм 23 л. Соло.
- Електронне керування.
- Поворотний стіл 270 мм.
- 5 рівнів потужності.
- Захист від дітей.
- Розморозка за часом / вагою.
- 8 автоматичних програм.
- 230 В / 50 Гц.

## Модель VMW-E23802B / VMW-E23802S



- Потужність 800 Вт.
- Об'єм 23 л. Соло.
- Електронне керування.
- Поворотний стіл 270 мм.
- 5 рівнів потужності.
- Захист від дітей.
- Розморозка за часом / вагою.
- 8 автоматичних програм.
- 230 В / 50 Гц.

## Модель VMW-S2380F



- Потужність 800 Вт.
- Об'єм 23 л. Соло.
- Сенсорне керування.
- **INVERTER** Інверторна система.



Без поворотного столу.

- 5 рівнів потужності.
- Захист від дітей.
- Розморозка за часом / вагою.
- 8 автоматичних програм.
- 230 В / 50 Гц.

## ЗАГАЛЬНА ІНФОРМАЦІЯ

**ТАБЛИЦЯ 1. РЕЖИМИ МІКРОХВИЛЬОВОГО ПРИГОТУВАННЯ.**

Потужність	Потужність (%) - Код	Рекомендації
Низька	10% - P10	Розм'якшення морозива, підігрів до теплого стану.
Помірно-низька	30% - P30	Розморожування продуктів.
Помірна	50% - P50	Суп, розм'якшення масла.
Помірно-висока	80% - P80	Рис, крупа, макарони, риба, курка, м'ясо.
Висока	100% - P100	Швидкий розігрів, кип'ятіння, овочі.

**ТАБЛИЦЯ 2. АВТОМАТИЧНІ ПРОГРАМИ.**

Меню	Вага	Дисплей
A-1 Піца	200 г	200
	400 г	400
A-2 М'ясо	250 г	250
	350 г	350
	450 г	450
A-3 Овочі	200 г	200
	300 г	300
	400 г	400
A-4 Паста	50 г + 450 мл холодної води	50
	100 г + 800 мл холодної води	100
A-5 Картопля	200 г	200
	400 г	400
	600 г	600
A-6 Риба	250 г	250
	350 г	350
	450 г	450
A-7 Напої	1 чашка (120 мл)	1
	2 чашки (240 мл)	2
	3 чашки (360 мл)	3
A-8 Попкорн	50 г	50
	85 г	85
	100 г	100

### ЗУПИНКА ПРИГОТУВАННЯ

Щоб призупинити готування, відкрийте двері. МХП припинить працювати. Якщо двері закрити, МХП продовжить працювати.

Щоб зупинити приготування, натисніть кнопку "Стоп".

## ЕКСПЛУАТАЦІЯ

- Впевніться, що посуд, в якому Ви зібрались готувати, підходить для МХП.
- Відкрийте двері МХП.
- Встановіть роликову підставку. Встановіть поворотний стіл на роликову підставку. Встановіть посуд з їжею на поворотний стіл.
- Закрийте двері МХП.

## Мікрохвильова піч VMW-E23802B / VMW-E23802S

### Панель керування

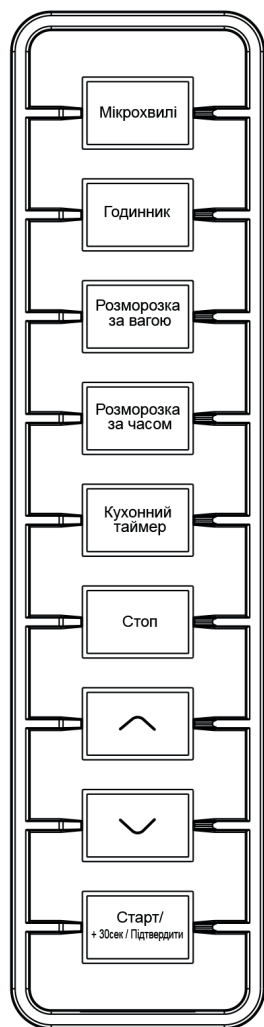

### ГОДИННИК

Вставте вилку кабелю МХП в розетку. Пролунає один раз сигнал. На дисплеї відобразиться «0:00».

• Натисніть кнопку «Годинник». Години будуть мерехтіти. Кнопками **▲**, **▼** встановіть години в діапазоні 0-23.

• Натисніть кнопку «Годинник». Хвилини будуть мерехтіти. Кнопками **▲**, **▼** встановіть хвилини в діапазоні 0-59.

• Натисніть кнопку «Годинник» для закінчення встановлення часу. Символ «:» буде мерехтіти.

Індикатор  погасне.

### МІКРОХВИЛІ

• Натисніть кнопку «Мікрохвилі». На дисплеї буде мерехтіти символ 100% - і потужності мікрохвиль «P100».

• Щоб встановити бажаний рівень потужності від 100% до 10%, натискуйте кнопку «Мікрохвилі» або кнопки **▲**, **▼**. На дисплеї буде відображатись: «P100», «P80», «P50», «P30», «P10».

• Для підтвердження натисніть кнопку «Старт/+30сек/Підтвердити».

• Щоб встановити час приготування (\*в діапазоні 0:05-95:00 хв), натискуйте кнопки **▲**, **▼**.

• Для підтвердження натисніть кнопку «Старт/+30сек/Підтвердити».

\* КРОК ЗАЛЕЖИТЬ ВІД ІНТЕРВАЛУ.

Інтервал 0-1 хв – крок 5 сек. Інтервал 1-5 хв – крок 10 сек. Інтервал 5-10 хв – крок 30 сек. Інтервал 10-30 хв – крок 1 хв. Інтервал 30-95 хв – крок 5 хв.

## ШВИДКЕ ПРИГОТУВАННЯ

- В режимі очікування натисніть кнопку «Старт/+30сек/Підтвердити», щоб готувати 30 секунд при 100%-ній потужності. Кожне натискування збільшує час на 30 секунд. Максимальний час становить 95 хвилин.
- Щоб збільшити час в ході мікрохвильового приготування або розморозки за часом, натисніть кнопку «Старт/+30сек/Підтвердити». Кожне натискування збільшує час на 30 сек.
- Щоб прямо встановити час приготування, в режимі очікування спочатку натисніть кнопку **▼**, а потім кнопками **▲**, **▼** встановіть бажаний час. Щоб розпочати приготування, натисніть кнопку «Старт/+30сек/Підтвердити».

## РОЗМОРОЗКА ЗА ВАГОЮ

- Натисніть кнопку «Розморозка за вагою». На дисплеї відобразиться «dEF1».
- Кнопками **▲**, **▼** встановіть бажану вагу в діапазоні 100-2000г.
- Щоб почати розморозку, натисніть кнопку «Старт/+30сек/Підтвердити».

## РОЗМОРОЗКА ЗА ЧАСОМ

- Натисніть кнопку «Розморозка за часом». На дисплеї відобразиться «dEF2».
- Кнопками **▲**, **▼** встановіть бажаний час не більше 95 хвилин.
- Щоб почати розморозку, натисніть кнопку «Старт/+30сек/Підтвердити».

## БАГАТОЕТАПНЕ ПРИГОТУВАННЯ

Максимально можна встановити 2 етапи. Розморозка має бути першим етапом. По закінченні кожного етапу буде лунає сигнал. Після сигналу буде розпочинатись інший етап.\*



\* Програми з автоматичного меню не можна включати в багатоетапне приготування.

ПРИКЛАД. Якщо Ви бажаєте розморозувати продукт протягом 5 хвилин, а потім готувати на 80%-ній потужності протягом 7 хвилин, виконайте наступні кроки:

1. Натисніть кнопку «Розморозка за часом». На дисплеї відобразиться «dEF2».
2. Кнопками **▲**, **▼** встановіть час 5 хвилин.
3. Натисніть кнопку «Мікрохвили». На дисплеї буде мерехтати символ 100%-ї потужності «P100».
4. Кнопками **▲**, **▼** встановіть 80%-ну потужність, щоб на дисплеї відображалось «P80».
5. Натисніть кнопку «Старт/+30сек/Підтвердити». На дисплеї буде світитись «P80».
6. Кнопками **▲**, **▼** встановіть час приготування 7 хвилин.
7. Щоб розпочати приготування, натисніть кнопку «Старт/+30сек/Підтвердити».

## КУХОННИЙ ТАЙМЕР

Кухонний таймер - це звичайний таймер, який використовується для хронометражу якогось процесу на кухні. Макс. час по таймеру - 95 хвилин.

1. Натисніть кнопку «Кухонний таймер». На дисплеї відобразиться «00:00».
2. Кнопками **▲**, **▼** встановіть час по таймеру.
3. Для підтвердження натисніть кнопку «Старт/+30сек/Підтвердити». Індикатор  буде світитись.
4. Коли кухонний таймер досягне встановленого часу, індикатор  погасне. Пролунає сигнал 5 разів. Потім дисплей буде відображати поточний час (якщо годинник встановлений).

**АВТО МЕНЮ**

1. В режимі очікування спочатку натисніть кнопку **▲**, а потім кнопками **▲**, **▼** виберіть бажану програму. Програми на дисплеї відображаються кодами від «А-1» до «А-8» (див. Таблицю 2).
2. Для підтвердження натисніть кнопку «Старт/+30сек/Підтвердити».
3. Кнопками **▲**, **▼** виберіть вагу продукту згідно Таблиці 2.
4. Щоб почати приготування, натисніть кнопку «Старт/+30сек/Підтвердити».
5. По закінченні приготування пролунає сигнал 5 разів. На дисплеї відобразиться «0:00». Потім дисплей буде відобразити поточний час (якщо годинник встановлений).

**ЗАХИСТ ВІД ДІТЕЙ**

**БЛОКУВАННЯ.** В режимі очікування натисніть та утримуйте кнопку «Стоп» протягом 3 секунд. Пролунає довгий сигнал, щоб сповістити, що Захист від дітей встановлено. На дисплеї відображатиметься поточний час, якщо годинник встановлений, або **::: :** в протилежному разі.

**РОЗБЛОКУВАННЯ.** В заблокованому стані натисніть та утримуйте кнопку «Стоп» протягом 3 секунд. Пролунає довгий сигнал, щоб сповістити, що Захист від дітей знято.

**ЗАПИТ**

1. В режимі приготування натисніть кнопку «Мікрохвилі». На дисплеї протягом 3 секунд буде відобразитись потужність мікрохвиль.
2. В режимі приготування натисніть кнопку «Годинник». На дисплеї протягом 3 секунд буде відобразитись поточний час.

**ТЛУМАЧЕННЯ**



1. Натискування кнопки **▲** або кнопки **▼** супроводжується звуковим сигналом.
2. Якщо в процесі приготування відкривались двері МХП, для продовження приготування треба натиснути кнопку «Старт/+30сек/Підтвердити».
3. Якщо програма приготування обрана, а кнопка «Старт/+30сек/Підтвердити» не натиснута протягом 1 хвилини, установка буде автоматично скасована. Дисплей буде відобразити поточний час.
4. Звуковий сигнал лунає при ефективному натискуванні. Якщо натискування недостатнє, сигнал не буде.

# Мікрохвильова піч VMW-E23801S

## Панель керування.

### ГОДИННИК

При підключенні МХП до електричної мережі, на дисплеї відобразиться «0:00» та пролунає один раз сигнал.



- Натисніть кнопку «Годинник». Години будуть мерехтіти. Регулятором  встановіть години в діапазоні 0-23.
- Натисніть кнопку «Годинник». Хвилини будуть мерехтіти. Регулятором  встановіть хвилини в діапазоні 0-59.
- Натисніть кнопку «Годинник» для закінчення встановлення часу. Символ «:» буде мерехтіти. Поточний час буде світлитись.

### ПРИМІТКА

\*Якщо годинник не встановлений, він не буде функціонувати при увімкненні печі.

\*\*Якщо в ході встановлення годинника натиснути кнопку «Стоп/Відміна», МХП повернеться до попереднього статусу автоматично.



### МІКРОХВИЛІ

- Натисніть кнопку «Мікрохвилі». На дисплеї буде мерехтіти символ 100% - і потужності мікрохвиль «P100».
- Щоб встановити бажаний рівень потужності від 100% до 10%, натискуйте кнопку «Мікрохвилі» або  обертайте регулятор. На дисплеї буде відображатись: «P100», «P80», «P50», «P30», «P10».
- Для підтвердження натисніть кнопку «Старт/+30сек/Підтвердити».
- Щоб встановити час приготування (\*в діапазоні 0:05-95:00 хв), обертайте регулятор .
- Для підтвердження натисніть кнопку «Старт/+30сек/Підтвердити».

\* КРОК ЗАЛЕЖИТЬ ВІД ІНТЕРВАЛУ. Інтервал 0-1 хв – крок 5 сек. Інтервал 1-5 хв – крок 10 сек. Інтервал 5-10 хв – крок 30 сек. Інтервал 10-30 хв – крок 1 хв. Інтервал 30-95 хв – крок 5 хв.



ПРИКЛАД. Якщо Вам треба готувати 20 хвилин при 80% потужності мікрохвиль, виконайте наступні дії:

1. Натисніть кнопку «Мікрохвилі». На дисплеї відобразиться «P100».
2. Натисніть кнопку «Мікрохвилі» ще раз або поверніть регулятор , щоб вибрати потужність мікрохвиль 80%.
3. Для підтвердження натисніть кнопку «Старт/+30сек/Підтвердити». На дисплеї відобразиться «P80».
4. Обертайте регулятор , поки на дисплеї не відобразиться «20:00».
5. Щоб розпочати приготування, натисніть кнопку «Старт/+30сек/Підтвердити».

### ШВИДКЕ ПРИГОТУВАННЯ

- В режимі очікування натисніть кнопку «Старт/+30сек/Підтвердити», щоб готувати 30 секунд при 100%-ній потужності. Кожне натискування збільшує час на 30 секунд. Максимальний час становить 95 хвилин.
- Щоб збільшити час в ході мікрохвильового приготування або розморозки за часом, натисніть кнопку «Старт/+30сек/Підтвердити». Кожне натискування збільшує час на 30 сек.
- Щоб встановити час при 100% потужності мікрохвиль, в режимі очікування обертайте регулятор  проти годинникової стрілки. Щоб почати приготування, натисніть кнопку «Старт/+30сек/Підтвердити».

### РОЗМОРОЗКА ЗА ВАГОЮ

- Натисніть кнопку «Розморозка за вагою». На дисплеї відобразиться «dEF1».
- Регулятором  встановіть бажану вагу в діапазоні 100-2000г.
- Щоб почати розморозку, натисніть кнопку «Старт/+30сек/Підтвердити».

### РОЗМОРОЗКА ЗА ЧАСОМ

- Натисніть кнопку «Розморозка за часом». На дисплеї відобразиться «dEF2».
- Регулятором  встановіть бажаний час не більше 95 хвилин.
- Щоб почати розморозку, натисніть кнопку «Старт/+30сек/Підтвердити».



### БАГАТОЕТАПНЕ ПРИГОТУВАННЯ

Максимально можна встановити 2 етапи приготування. Розморозка має бути першим етапом. Після кожного етапу лунає сигнал. Потім починається інший етап.\*  
По закінченні приготування сигнал лунає 5 разів.

\* Програми з авто меню не можна включати в багатоетапне приготування.



ПРИКЛАД. Якщо Ви бажаєте розморозувати продукт протягом 5 хвилин, а потім готувати на 80% -ній потужності протягом 7 хвилин, виконайте наступні кроки:

1. Натисніть кнопку «Розморозка за часом». На дисплеї відобразиться «dEF2».
2. Регулятором  встановіть час 5 хвилин.
3. Натисніть кнопку «Мікрохвилі». На дисплеї відобразиться «P100».



4. Натисніть кнопку «Мікрохвилі» ще раз або поверніть регулятор , щоб встановити бажану 80% потужність мікрохвиль.
5. Натисніть кнопку «Старт/+30сек/Підтвердити». На дисплеї буде світитись «P80».
6. Регулятором  встановіть час приготування 7 хвилин.
7. Щоб почати приготування, натисніть кнопку «Старт/+30сек/Підтвердити».

## КУХОННИЙ ТАЙМЕР

Кухонний таймер - це звичайний таймер, який використовується для хронометражу якогось процесу на кухні. Макс. час по таймеру - 95 хвилин.

1. Натисніть кнопку «Кухонний таймер». На дисплеї відобразиться «00:00».
2. Регулятором  встановіть час по таймеру.
3. Для підтвердження натисніть кнопку «Старт/+30сек/Підтвердити». Індикатор  буде світитись.
4. Коли кухонний таймер досягне встановленого часу, індикатор  погасне. Пролунає сигнал 5 разів. Потім дисплей буде відображати поточний час (якщо годинник встановлений).

## АВТО МЕНЮ

1. Обертайте регулятор  вправо. На дисплеї будуть відобразитись коди програм від «А-1» до «А-8» (див. Таблицю 2).
2. Щоб вибрати програму, натисніть кнопку «Старт/+30сек/Підтвердити».
3. Поворотом регулятора  виберіть вагу продукту згідно Таблиці 2.
4. Щоб почати приготування, натисніть кнопку «Старт/+30сек/Підтвердити».
5. По закінченні приготування пролунає сигнал 5 разів. На дисплеї відобразиться «0:00». Потім дисплей буде відображати поточний час (якщо годинник встановлений).

## ЗАХИСТ ВІД ДІТЕЙ

**БЛОКУВАННЯ.** В режимі очікування натисніть та утримуйте кнопку «Стоп/Відміна» протягом 3 секунд. Пролунає довгий сигнал, щоб сповістити, що Захист встановлено. На дисплеї відображатиметься поточний час, якщо годинник встановлений, або  $\text{::}$  в протилежному разі.

**РОЗБЛОКУВАННЯ.** В заблокованому стані натисніть та утримуйте кнопку «Стоп/Відміна» протягом 3 секунд. Пролунає довгий сигнал, щоб сповістити, що Захист від дітей знято.

## ЗАПИТ

1. В режимі приготування натисніть кнопку «Мікрохвилі». На дисплеї протягом 3 секунд буде відобразитись потужність мікрохвиль.
2. В режимі приготування натисніть кнопку «Годинник». На дисплеї протягом 3 секунд буде відобразитись поточний час.

# Мікрохвильова піч VMW-S2380FB

## Панель керування



### ГОДИННИК

При підключенні МХП до електричної мережі пролунає сигнал.

- Торкніться кнопки «Годинник». Години будуть мерехтіти. Кнопками **+**, **-** встановіть години в діапазоні 0-23.

- Торкніться кнопки «Годинник». Хвилини будуть мерехтіти. Кнопками **+**, **-** встановіть хвилини в діапазоні 0-59.

- Торкніться кнопки «Годинник» для закінчення встановлення часу.

### ПРИМІТКА

- 1) Якщо годинник не встановлений, час на дисплеї не буде відображатись при підключенні МХП до електричної мережі.
- 2) Якщо в процесі встановлення годинника натиснути кнопку 0, МХП автоматично повернеться до попереднього режиму.

### МІКРОХВИЛІ

- Торкніться кнопки «Мікрохвилі». На дисплеї буде мерехтіти символ 100%-ї потужності мікрохвиль «P100».

- Щоб встановити бажаний рівень потужності від 100% до 10%, доторкуйтесь до кнопки «Мікрохвилі» або кнопок **+**, **-**. На дисплеї буде відображатись: «P100», «P80», «P50», «P30», «P10».

- Для підтвердження торкніться кнопки «Старт/+30сек/Підтвердити».

- Щоб встановити час приготування (\*в діапазоні 0:05-95:00 хв), торкайтесь кнопок **+**, **-**.
- Щоб почати приготування, торкніться кнопки «Старт/+30сек/Підтвердити».

\* КРОК ЗАЛЕЖИТЬ ВІД ІНТЕРВАЛУ. Інтервал 0-1 хв — крок 5 сек. Інтервал 1-5 хв — крок 10 сек. Інтервал 5-10 хв — крок 30 сек. Інтервал 10-30 хв — крок 1 хв. Інтервал 30-95 хв — крок 5 хв.

## ШВИДКЕ ПРИГОТУВАННЯ

- В режимі очікування торкніться кнопки «Старт/+30сек/Підтвердити», щоб готувати 30 секунд при 100%-ній потужності. Кожне торкання збільшує час на 30 секунд. Максимальний час становить 95 хвилин.
  - Щоб збільшити час в ході мікрохвильового приготування або розморозки за часом, торкніться кнопки «Старт/+30сек/Підтвердити». Кожне торкання збільшує час на 30 сек.
  - Щоб прямо встановити час приготування, в режимі очікування спочатку торкніться кнопки **■**, а потім кнопками **+**, **■** встановіть бажаний час. Щоб розпочати приготування, торкніться кнопки «Старт/+30сек/Підтвердити».
- \* Функція «Швидке приготування» не працює в режимі розморозки за вагою та автоприготування.

## РОЗМОРОЗКА ЗА ВАГОЮ

- Торкніться кнопки «Розморозка за вагою». На дисплеї відобразиться «dEF1».
- Кнопками **+**, **■** встановіть бажану вагу в діапазоні 100-2000г.
- Щоб почати розморозку, торкніться кнопки «Старт/+30сек/Підтвердити».

## РОЗМОРОЗКА ЗА ЧАСОМ

- Торкніться кнопки «Розморозка за часом». На дисплеї відобразиться «dEF2».
- Кнопками **+**, **■** встановіть бажаний час (не більше 95 хвилин).
- Щоб почати розморозку, торкніться кнопки «Старт/+30сек/Підтвердити».

## БАГАТОЕТАПНЕ ПРИГОТУВАННЯ

Максимально можна встановити 2 етапи. Якщо перший етап - розморозка, він має бути першим. По закінченні кожного етапу буде лунає сигнал. Після сигналу буде розпочинатись інший етап.\*

\* Швидке приготування та програми з автоменю не можна включати в багатоетапне приготування.

ПРИКЛАД. Якщо Ви бажаєте розморозувати продукт протягом 5 хвилин, а потім готувати на 80%-ній потужності протягом 7 хвилин, виконайте наступні кроки:

1. Торкніться кнопки «Розморозка за часом». На дисплеї відобразиться «dEF2».
2. Кнопками **+**, **■** встановіть час 5 хвилин.
3. Торкніться кнопки «Мікрохвилі». На дисплеї буде мерехтіти символ 100%-ї потужності «P100».
4. Кнопками **+**, **■** встановіть 80%-ну потужність, щоб на дисплеї відображалось «P80».
5. Торкніться кнопки «Старт/+30сек/Підтвердити».
6. Кнопками **+**, **■** встановіть час приготування 7 хвилин.
7. Щоб розпочати приготування, торкніться кнопки «Старт/+30сек/Підтвердити».

## КУХОННИЙ ТАЙМЕР

Кухонний таймер - це звичайний таймер, який використовується для хронометражу якогось процесу на кухні. Макс. час по таймеру - 95 хвилин.

1. Торкніться кнопки «Кухонний таймер». На дисплеї відобразиться «00:00».
2. Кнопками **+**, **■** встановіть час по таймеру.
3. Для підтвердження торкніться кнопки «Старт/+30сек/Підтвердити».
4. Коли кухонний таймер досягне встановленого часу, пролунає сигнал 5 разів. Потім дисплей буде відображати поточний час (якщо годинник встановлений).

**АВТО МЕНЮ**

1. В режимі очікування спочатку торкніться кнопки **+**, а потім кнопками **+**, **-** виберіть бажану програму. Програми на дисплеї відображаються кодами від «А-01» до «А-08» (див.Табл. 2).
2. Для підтвердження торкніться кнопки «Старт/+30сек/Підтвердити».
3. Кнопками **+**, **-** виберіть вагу продукту згідно Таблиці 2.
4. Щоб почати приготування, торкніться кнопки «Старт/+30сек/Підтвердити».
5. По закінченні приготування пролунає сигнал 5 разів. На дисплеї відобразиться «0:00». Потім дисплей буде відображати поточний час (якщо годинник встановлений).

**ЗАХИСТ ВІД ДІТЕЙ**

**БЛОКУВАННЯ.** В режимі очікування натисніть та утримуйте кнопку «Стоп/Відміна» протягом 3 секунд. Пролунає довгий сигнал, щоб сповістити, що Захист від дітей встановлено. На дисплеї відобразитиметься поточний час, якщо годинник встановлений, або **с : :** в протилежному разі.

**РОЗБЛОКУВАННЯ.** В заблокованому стані натисніть та утримуйте кнопку «Стоп/Відміна» протягом 3 секунд. Пролунає довгий сигнал, щоб сповістити, що Захист від дітей знято.

**ЗАПИТ**

1. В режимі приготування торкніться кнопки «Мікрохвилі». На дисплеї протягом 3 секунд буде відобразитись потужність мікрохвиль.
2. В режимі приготування торкніться кнопки «Годинник». На дисплеї протягом 3 секунд буде відобразитись поточний час.

**ТЛУМАЧЕННЯ**

1. Дотик до кнопки **+** або кнопки **-** супроводжується звуковим сигналом.
2. Якщо в процесі приготування відкривались двері МХП, для продовження приготування треба торкнути кнопку «Старт/+30сек/Підтвердити».
3. Якщо програма приготування обрана, а до кнопки «Старт/+30сек/Підтвердити» не доторкувались протягом 1 хвилини, установка буде автоматично скасована. Дисплей буде відображати поточний час.
4. Звуковий сигнал лунає при ефективному торканні. Якщо доторкування недостатнє, сигналу не буде.

## РЕКОМЕНДАЦІЇ

Перед тим, як готувати або розморожувати продукти, видаліть з них упаковку, за виключенням деяких випадків, коли їжа повинна бути накрита пластиковою обгорткою.

- В щільній обгортці зробіть щілину, прокол або отвір.
- В МХП їжа готується швидко, тому необхідно контролювати її готовність.
- Не кладіть продукти в МХП стопкою один на другий. Рівномірно розташовуйте продукти, краще по колу.
- Не готуйте повітряну кукурудзу (попкорн), не призначену для МХП.
- Завжди давайте їжі постояти після приготування в МХП. Перед використанням перевіряйте температуру їжі: особливо вміст пляшечок з дитячим харчуванням.

## Свіжі овочі

Використовуйте спеціальний посуд з термостійкого скла. Додайте 30-45 мл (2-3 столові ложки) холодної води на кожні 250 г або виконайте рекомендації з Таблиці 3. Готуйте, нещільно накривши продукт, протягом мінімального часу, вказаного в таблиці. Потім продовжуйте приготування до отримання бажаного результату. Перемішайте в процесі готування і по закінченні. Додайте сіль, приправи, вершкове масло по закінченні приготування. Дайте постояти протягом 3 хвилин.

### Поради:

- Наріжте свіжі овочі шматочками приблизно однакового розміру.
- Чим більш мілко нарізані овочі, тим швидше вони приготуються.
- Всі свіжі овочі належить готувати на високому рівні мікрохвильової потужності.

Таблиця 3.

Продукти	Порція г.	Час хв.	Рекомендації
Броколі	250	4-4,5	Розділіть на суцвіття приблизно однакового розміру. Розмістіть кінцями суцвіть до центру страви.
	500	7,5-8	
Капуста	250	5,5-6,5	Додайте 60-75 мл (5-6 столових ложок) води.
Морква	250	4,5-5	Наріжте моркву шматочками приблизно однакового розміру.
Баклажани	250	3,5-4	Наріжте баклажани мілкими скибочками і побризкайте 1 столовою ложкою лимонного соку.
Цибуля	250	4,5-5	Наріжте цибулю кільцями.
Гриби	125	1,5-2	Нарізані скибочками гриби побризкайте лимонним соком, не додаючи води. Посипте сіллю, перцем.
	250	3-3,5	
Перець	250	4,5-5	Наріжте перець мілкими скибочками.
Картопля	250	4,5	Розріжте почищену картоплю навпіл або начетверо приблизно однакового розміру.
	500	7,5-8	
Кабачки	250	3,5-4	Наріжте кабачки скибочками. Додайте 30мл (2 ст. ложки) холодної води або шматок вершкового масла.
Бруква	250	5-5,5	Наріжте брукву мілкими кубиками.

## Рис та макарони

**Рис.** Використовуйте глибокий посуд з термостійкого скла. Рис в два рази збільшується в обсязі. Долийте холодну воду (див. Таблицю 4). Закрийте кришкою (нещільно). По закінченні перемішайте, посоліть, додайте прянощі, вершкове масло. Дайте постояти 5 хвилин.

**Макаронні вироби.** Використовуйте глибокий посуд з термостійкого скла. Додайте окріп, дрібку солі, перемішайте (див. Таблицю 4). Готуйте без кришки. Перемішуйте під час готування. Накрийте кришкою, щоб настоялось 5-10 хвилин. Злийте воду.

! Рис та макарони зазвичай готують на повному рівні мікрохвильової потужності.

Таблиця 4.

Продукти	Порція г.	Час хв.	Рекомендації
Білий рис	250	16,5-17,5	Додайте 500 мл холодної води.
Коричневий рис	250	21,5-22,5	Додайте 500 мл холодної води.
Темний рис (обварений окропом)	250	21,5-22,5	Додайте 600 мл холодної води.
Суміш (рис-злаки)	250	18,5-19,5	Додайте 400 мл холодної води.
Макаронні вироби	250	11-12	Додайте 1000 мл окропу.

## Розігрів

Перед тем, як розігрівати їжу, відміряйте її обсяг, щоб визначити час розігріву. Встановлюйте вказані в Таблиці 5 і Таблиці 6 потужність та час.

Таблиця 5. Дитяче харчування

Продукти	Порція г.	Потужність Вт	Час хв.	Рекомендації
Дитяче харчування (овочі + м'ясо)	190 г	P50	0,5	Покладіть в глибоку тарілку. Розігривайте, накривши нещільно.
Дитяча каша (крупка + молоко + фрукти)	190 г	P50	0,5	Покладіть в глибоку тарілку. Розігривайте, накривши нещільно.
Дитяче молоко	100 мл 200 мл	P50	0,5 1	Поставте пляшечку в центр поворотного столу. Розігривайте, не накриваючи.

Таблиця 6 Розігрів охолоджених продуктів.

Продукти	Порція г.	Потужність Вт	Час хв.	Рекомендації
Кава, молоко, чай, вода	150 мл	P100	1-2	Налийте в чашку, не накриваючи.
Суп	250 г	P100	3-4	Налийте в глибоку тарілку, накривши нещільно.
Тушковане м'ясо	350 г	P80	5-6	Покладіть в глибоку тарілку, накривши нещільно.
Макаронні вироби	350 г	P80	4-5	Покладіть на плоский посуд.
Борошняні вироби з начинкою	350 г	P30	5-6	Покладіть в глибоку тарілку, накривши нещільно.

## Перевірка готовності

- Щоб запобігти переварюванню їжі в МХП, радимо їжу трохи не доварювати. Для доведення їжі до готовності Ви можете налаштувати МХП по хвиликах.
- Деякі страви залишають в МХП до тих пір, поки вони не будуть повністю готові, але більшість страв, включаючи страви з м'яса і птиці, виймаються з МХП злегка неготовими. Продуктам дають дійти до кондиції за деякий час відстоювання.
- Під час відстоювання внутрішня температура їжі піднімається на 3-8°C. Їжі зазвичай дають постояти від 3 до 10 хвилин після того, як вона витягнута з МХП. Зазвичай їжу на час відстоювання треба накрити для збереження тепла, за виключенням випадків, коли їжа має підсохнути зовні (наприклад, пироги). Відстоювання дозволяє довести їжу до готовності.

## ДОГЛЯД ТА ЧИЩЕННЯ

- Вимкніть МХП, натиснувши кнопку «Стоп». Витягніть вилку з розетки. Почекайте, поки МХП охолоне.
- Внутрішні поверхні МХП завжди мають бути чистими. Якщо залишки їжі або бризки налипли до стінок МХП, протріть камеру вологою серветкою. Якщо МХП надто забруднена, вимийте її, використовуючи м'які миючі засоби. Не можна використовувати жорсткі миючі засоби.
- Корпус МХП протирайте вологою серветкою. Щоб не пошкодити внутрішні компоненти, вода не має потрапляти у вентиляційні отвори.
- Слідкуйте, щоб на панель керування не потрапляла ніяка рідина. Чистіть панель керування м'якою вологою серветкою. Не використовуйте миючі засоби, абразиви або аерозолі. Коли миєте панель, тримайте двері відкритими.
- Конденсат, який збирається біля дверей з внутрішньої або зовнішньої сторони, видаляйте серветкою. Конденсат з'являється, якщо користуватись МХП в умовах підвищеної вологості. Це нормально.
- Час від часу витягайте поворотний стіл для чищення. Почекайте, поки поворотний стіл охолоне. Інакше поворотний стіл може тріснути. Мийте поворотний стіл в теплій мильній воді або в посудомийній машині.
- Роликову підставку і дно МХП регулярно чистіть, щоб запобігти виникненню шуму. Протріть дно МХП вологою серветкою, а потім сухою. Роликову підставку можна мити за допомогою мильного розчину або в посудомийній машині. Впевніться, що після миття Ви встановили роликову підставку в правильне положення.

## ВИРІШЕННЯ ПРОБЛЕМ

**МХП не працює.** Перевірте, чи підключений мережевий кабель до розетки. Перевірте, чи закриті двері. Перевірте, чи не перегорів запобіжник.

**Іскріння або утворення електричної дуги.** Використовується не відповідний для МХП посуд або приладдя. Ви увімкнули МХП, коли вона порожня.

**Їжа готується нерівномірно.** Використовується не відповідний для МХП посуд або приладдя. Для даного продукту невірно вибраний час приготування або рівень потужності.

**Поворотний стіл продукує шум при обертанні.** На роликівій підставці або дні МХП зібрався бруд (див. Розділ «Догляд і чистка»).

**Світло в МХП тьмяне.** При низькій потужності приготування світло в МХП може бути тьмяним. Це нормально.

**Конденсат на дверях. З вентиляційних отворів виходить пар.** В процесі приготування може генеруватись пар. Більша частина пару виходить через вентиляційні отвори. Деякий обсяг пару може збиратись та осідати у вигляді конденсату в більш холодному місці, напр., на дверях. Це нормально.

**Порожня МХП увімкнена випадково.** Несправності не буде, якщо МХП нетривалий час працює порожня. Однак уникайте вмикати МХП без продуктів.

## СПЕЦИФІКАЦІЯ

МІКРОХВИЛЬОВА ПІЧ	VMW-E23801S	VMW-E23802B / VMW-E23802S	VMW-S2380FB
Електроживлення	230 В, 50 Гц	230 В, 50 Гц	230 В, 50 Гц
Потужність, Вт	800	800	800
Об'єм, л	23	23	23
Керування	Електронне	Електронне	Сенсорне
Тип	Соло	Соло	Соло. Інверторна система.
Програми	8 Піца-Картопля-М'ясо- Риба-Овочі-Напої-Паста- Попкорн	8 Піца-Картопля-М'ясо- Риба-Овочі-Напої-Паста- Попкорн	8 Піца-Картопля-М'ясо- Риба-Овочі-Напої-Паста- Попкорн
Режими	Мікрохвилі / Швидко / Багатоетапне приготування/ Розморозка за вагою / Розморозка за часом	Мікрохвилі / Швидко / Багатоетапне приготування/ Розморозка за вагою / Розморозка за часом	Мікрохвилі / Швидко / Багатоетапне приготування/ Розморозка за вагою / Розморозка за часом
Продукти	Овочі, рис, макарони, риба, м'ясо, гриби, птиця, молоко, напої, дитяче харчування.	Овочі, рис, макарони, риба, м'ясо, гриби, птиця, молоко, напої, дитяче харчування.	Овочі, рис, макарони, риба, м'ясо, гриби, птиця, молоко, напої, дитяче харчування.
К-ть рівнів потужності	5	5	5
Час приготування, хв	0:05-95:00	0:05-95:00	0:05-95:00
Сигнал	+	+	+
Ø поворотного столу	270 мм	270 мм	Без поворотного столу
Розміри, мм	Виріб: 485 * 395 * 293	Виріб: 485 * 405 * 293	Виріб: 502 * 420 * 302
Нетто / Брутто, кг	13 / -	13 / -	10.4 / -
Функції	Кухонний таймер. Захист від дітей. Запит.	Кухонний таймер. Захист від дітей. Запит.	Кухонний таймер. Захист від дітей. Запит.
Двері	Скляні	Дзеркальні скляні	Скляні
Корпус	Сріблястий	Чорний /Сріблястий	Чорний
Камера	Біла	Біла	Сіра